



募集要項

2014

EAST JAPAN AIR TECHNICAL SCHOOL

学校法人 日本コンピュータ学園

東日本航空専門学校



目次

募集学科・修業年限・定員	1
初年度学費一覧	1
入学手続き金の分割納入について	1
授業料等の分割納入について	1
出願要項	2
出願書類	3
出願から入学まで	3
AO入学制度について	4
大学・短大併願制度	4
外国人留学生の出願について	4
学生寮のご案内	5
学則（抜粋）	6
奨学金制度・特待生制度・教育ローンのご案内	7
特別奨学金制度	8
試験特待生制度	8
資格特待生制度	9
親族入学優遇制度	9
教育ローンのご案内	10
日本学生支援機構奨学金制度のご案内	11
国の教育ローンのご案内	12

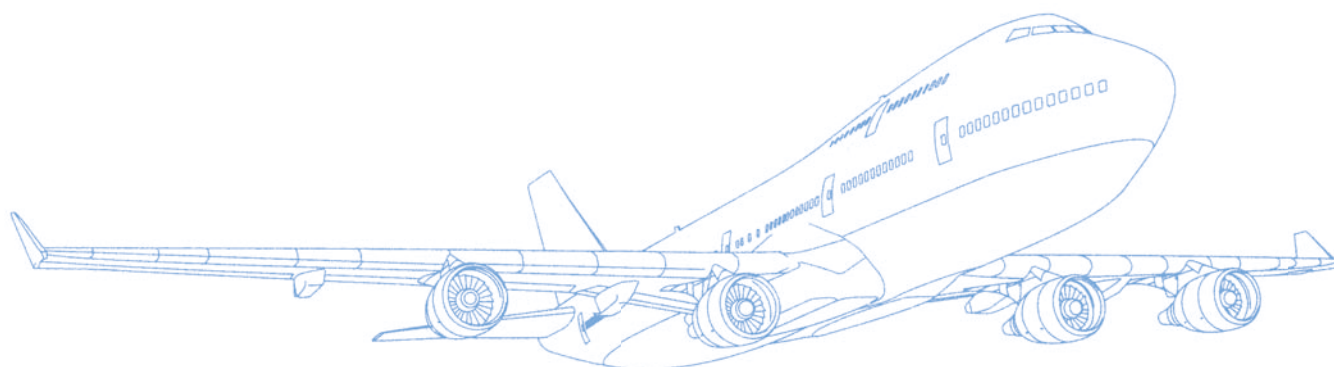

平成26年度 募集学科・修業年限・定員

学 科	コース	修業年限	定員
航空機整備科	●2等航空運航整備士養成コース ●航空機整備訓練コース	3年	66名
空港エンジニア科		2年	70名
エアポートビジネス科		2年	40名

●週5日(全日制)授業とする ●入学定員は推薦入学者を含む ●早期に受付を終了する場合がある
 *「航空機整備科」では、1年次に航空整備士として必要な基礎知識・基本技術を修得し、2年次進級時に本人の希望・適性等により2等航空運航整備士養成コース、航空機整備訓練コースのいずれかに分かれます。

初年度学費一覧

学 科	入学手続金 (合格通知日から2週間以内に納入)			前期納入金 (3月納入)	後期納入金 (9月納入)	初年度 納入金合計	
	内 訳						計
	入学金	実習費	施設設備費				
航空機整備科	100,000	350,000	210,000	660,000	240,000	240,000	1,140,000
空港エンジニア科	100,000	300,000	190,000	590,000	228,000	228,000	1,046,000
エアポートビジネス科	100,000	150,000	160,000	410,000	222,000	222,000	854,000

※2年次以降は、初年度学費から入学金を除く金額を納入していただきます。(単位:円)

学 科	教科書代(1年次)	※2年次以降は各年 約39,000円～58,000円を要します。
航空機整備科	75,000	
空港エンジニア科	70,000	
エアポートビジネス科	80,000	

※教科書代は前期納入金(3月納入)と同時に納入していただきます。(初年度納入金合計には含まれておりません)(単位:円)

[その他の費用として入学後(初年度のみ)に下記の金額を要します。]

学 科	制服代 (制服上下、ネクタイ、 Yシャツ2枚)	諸経費 (胸章、名札)	実習服代 (つなぎ服2枚、防寒着、 安全靴、安全帽 他)	※制服・実習服は入学式の前後に採寸を行います。 実習服は4月下旬、制服は5月中旬に納品されま す。納品までの期間は私服で授業を受けていた できます。
航空機整備科	(約)55,000		(約)35,000	
空港エンジニア科	(約)55,000		(約)35,000	
エアポートビジネス科	(約)55,000		-	

(単位:円)

- 本校では、初年度に必要な学費を全て表記しております。従って、入学に際して、上記以外に納入いただく費用はありません。
- 前期授業料は原則として3月に納入となっておりますが、一部大学併願者や第6期出願者で、日程的に納入が不可能な場合は、4月上旬に納入していただくことになります。
- 進級時の前期授業料、実習費、施設設備費、教科書代は、3月までに納入いただくことになります。また、後期授業料は9月末日までに納入していただきます。
- 諸経費には、同窓会入会費(3,000円)、学生・生徒災害傷害保険(一般財団法人 職業教育・キャリア教育財団)も含まれます。
この保険は、通学中および学校管理下(正課授業中、学内休憩時間中、課外活動中、学校主催の行事中)での事故を補償する保険です。
- 資格検定受験料は自己負担となります。
- 納入いただいた学費につきましては、出願受付期間内に入学取消の申し出があり、かつ返還の請求がある場合、入学金を除いた納入金について全額返還いたします。
- 学費納入に関して、特別な事情がある方は、本校にご相談ください。

入学手続金の分割納入について

入学手続金は一括納入が原則ですが、分割納入希望者は、入学願書の所定欄に記入してください。

学 科	第1回 (入学手続時)	第2回 (入学手続後45日以内)	第3回 (入学手続後90日以内)	合計
航空機整備科	200,000	230,000	230,000	660,000
空港エンジニア科	200,000	200,000	190,000	590,000
エアポートビジネス科	100,000	160,000	150,000	410,000

●大学・短大併願希望者には適用されません。(単位:円)

授業料等の分割納入について

授業料等(授業料、教科書代の合計額)については下記の通り3回の分納が可能です。

学 科	第1回(3月31日)	第2回(6月30日)	第3回(9月30日)	合計
	(前期授業料・教科書代)		(後期授業料)	
航空機整備科	158,000	157,000	240,000	555,000
空港エンジニア科	149,000	149,000	228,000	526,000
エアポートビジネス科	151,000	151,000	222,000	524,000

●第1回目の納入は原則として3月末日になりますが、一部大学併願者や第6期出願者で、日程的に納入が不可能な場合は、4月上旬に納入していただくことになります。
 ●授業料等納入のご案内は、入学手続された方に随時ご案内いたします。(単位:円)

出願要項

推薦入学

航空機整備科・空港エンジニア科・エアポートビジネス科

出願資格	出身高等学校長が推薦する者で下記の条件全てに該当する者 ・平成26年3月高等学校卒業見込みの者 ・本校に専願の者 ・高校評定平均値が3.0以上の者			
選考方法	書類選考			
出願受付期間 選考日 合格発表日	区分	出願受付期間	選考日	合格発表日
	第1期	平成25年10月 1日(火)～平成25年10月31日(木)	出願書類受理後 随時選考	出願書類受理後 10日以内
	第2期	〃 11月 1日(金)～ 〃 11月30日(土)		
	第3期	〃 12月 2日(月)～ 〃 12月21日(土)		
	第4期	〃 12月24日(火)～平成26年 1月18日(土)		
	第5期	平成26年 1月20日(月)～ 〃 2月22日(土)		
第6期	〃 2月24日(月)～ 〃 3月31日(月)			
選考結果の通知	出願書類受理後10日以内に本人宛に通知します			

一般入学

航空機整備科

出願資格	下記のいずれかを満たしている者 ・高等学校卒業以上の者および平成26年3月卒業見込みの者 ・高等学校卒業程度認定試験合格など高等学校卒業と同等以上の学力があると認められる者			
選考方法	学力試験(数学I・A)、作文、面接 受付区分毎に本校にて行います			
出願受付期間 選考日 合格発表日	区分	出願受付期間	選考日	合格発表日
	第1期	平成25年10月 1日(火)～平成25年10月31日(木)	11月 9日(土)	11月14日(木)
	第2期	〃 11月 1日(金)～ 〃 11月30日(土)	12月 7日(土)	12月12日(木)
	第3期	〃 12月 2日(月)～ 〃 12月19日(木)	12月21日(土)	12月26日(木)
	第4期	〃 12月20日(金)～平成26年 1月16日(木)	1月18日(土)	1月23日(木)
	第5期	平成26年 1月17日(金)～ 〃 2月20日(木)	2月22日(土)	2月27日(木)
第6期	〃 2月21日(金)～ 〃 3月28日(金)	3月31日(月)	4月 5日(土)	
選考結果の通知	選考結果は各発表日に本人宛に通知します			

空港エンジニア科・エアポートビジネス科

出願資格	下記のいずれかを満たしている者 ・高等学校卒業以上の者および平成26年3月卒業見込みの者 ・高等学校卒業程度認定試験合格など高等学校卒業と同等以上の学力があると認められる者			
選考方法	書類選考(面接を行うこともあります)			
出願受付期間 選考日 合格発表日	区分	出願受付期間	選考日	合格発表日
	第1期	平成25年10月 1日(火)～平成25年10月31日(木)	出願書類受理後 随時選考	出願書類受理後 10日以内
	第2期	〃 11月 1日(金)～ 〃 11月30日(土)		
	第3期	〃 12月 2日(月)～ 〃 12月21日(土)		
	第4期	〃 12月24日(火)～平成26年 1月18日(土)		
	第5期	平成26年 1月20日(月)～ 〃 2月22日(土)		
第6期	〃 2月24日(月)～ 〃 4月 5日(土)			
選考結果の通知	出願書類受理後10日以内に本人宛に通知します			

AO入学

航空機整備科・空港エンジニア科・エアポートビジネス科

※3頁・4頁参照

出願資格	下記のいずれかを満たしている者で、AO入学制度にエントリーし、入学内定通知書を発行された者(本校専願者に限る) ・高等学校卒業以上の者および平成26年3月卒業見込みの者 ・高等学校卒業程度認定試験合格など高等学校卒業と同等以上の学力があると認められる者			
選考方法	書類審査			
出願受付期間 選考日 合格発表日	出願受付期間		選考日	合格発表日
	平成25年 9月17日(火)～平成25年10月31日(木)		出願書類受理後 随時選考	出願書類受理後 10日以内

出願書類

		推薦入学	一般入学	AO入学
出願書類	①入学願書(巻末とじ込み)	○	○	○
	②推薦書(巻末とじ込み)	○		
	③高等学校調査書 高等学校卒業程度認定試験合格者は合格証明書と成績証明書 ・また高等学校卒業後5年以上経過している方で、調査書の提出が難しい場合は、成績証明書(単位修得証明書)を提示してください。	○	○	○
	④入学内定通知書 AO適用者に発行した入学内定通知書を同封のこと。			○
	⑤カラー写真2枚(4cm×3cm) 入学願書の表と裏面の所定位置に貼付してください。(裏面の写真は、入学後の学生証の写真として使用しますので、高校の制服は避けてください。)	○	○	○
	⑥可否通知用封筒(本校所定のもの) 郵便番号、住所、氏名を記入の上、切手360円分を貼付してください。	○	○	○
	⑦選考料(20,000円)払込証明書 (体験入学会等参加者は免除。詳しくは下記をご覧ください。) 本校所定の用紙に出願者本人の氏名を明記の上、郵便局窓口で振込し、受領した「郵便振替払込受付証明書」を入学願書裏面に貼付してください。(来校の場合は現金納入でも可。)	○	○	○
願書提出先	出願書類を本校指定の封筒で郵送または持参提出してください。 提出先 〒989-2421 宮城県岩沼市下野郷字菱沼84番地 東日本航空専門学校 事務局宛 ※姉妹校 東北電子専門学校に直接持参提出していただいても結構です。			
入学手続き	合格通知を受け取ってから2週間以内に入学手続金(1頁参照)を納入していただきます。 (期限日まで何の連絡もなく入学手続がなされない場合は、入学の意志なきものとみなし、入学を取り消すことがありますのでご注意ください。)			
体験入学会等参加特典	本校主催の体験入学会、オープンキャンパス、学校見学会、サマースクールに出願前に参加された方は、出願時に選考料が免除されます。参加時に発行される「選考料免除証明書」を、入学願書裏面の所定欄に貼付して提出してください。 (参加時、高校2年生以上が対象となります。但し学校見学会は高校3年生以上が対象となります。)			

※入学の際に高等学校卒業証明書、または卒業証書の写しを提出していただけます。但し、高等学校卒業程度認定試験合格者(大学入学資格検定合格者)を除きます。
※一度納入された選考料は、出願されない場合でも返金されません。納入の際にご確認ください。

健康状況に関する留意点

色覚異常・聴覚障害、その他疾病等がある場合、就職に影響する場合があります。そのような方は、出願前に事務局へご相談ください。

出願から入学まで

特待生希望者は8・9頁もご覧ください。

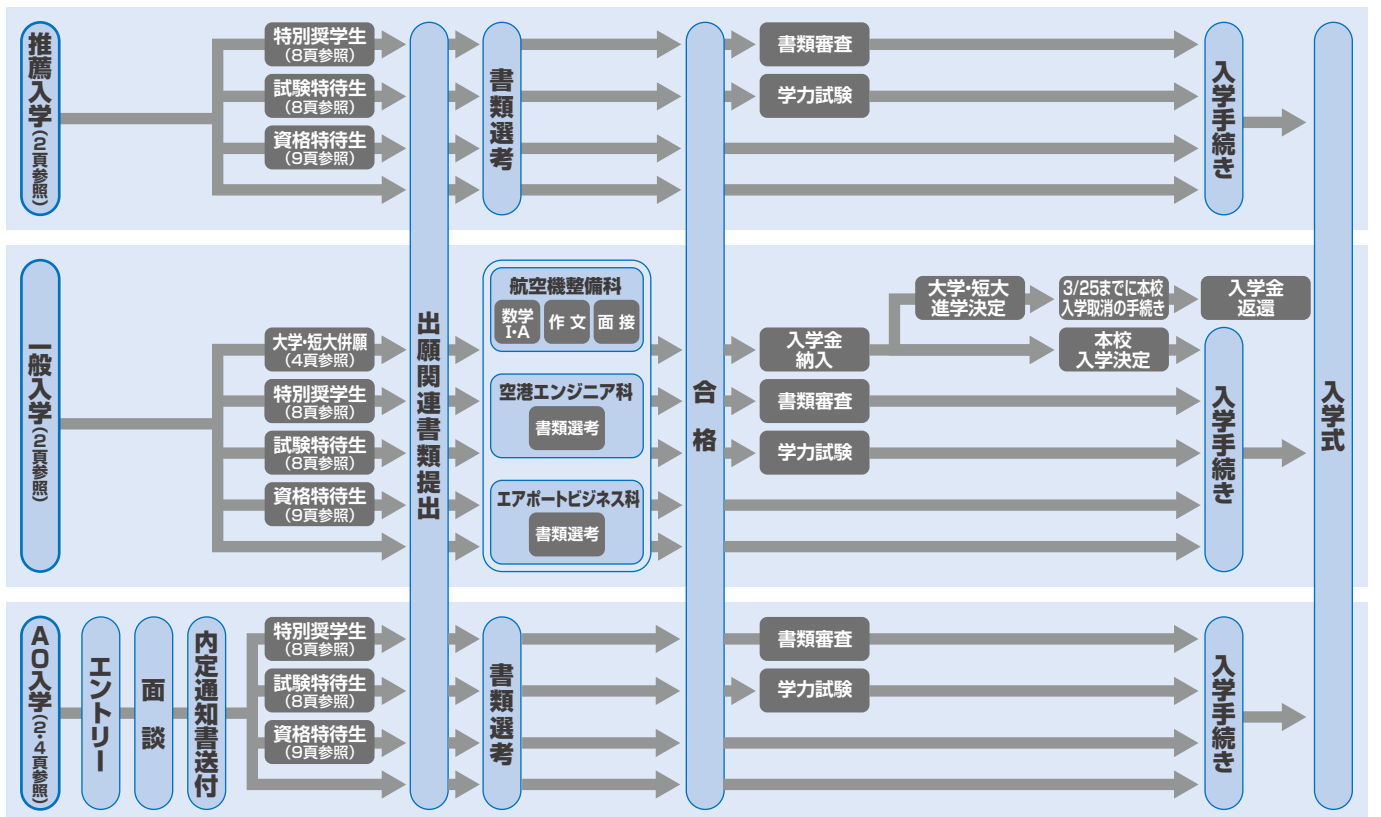

AO入学制度について

本校AO入学制度は、将来の目的が明確であり、向学心、意欲、熱意を重視した選考方法です。
エントリーシートと面談により審査します。

募集学科

全学科

エントリーシート受付期間

平成25年7月1日(月)～平成25年9月30日(月)

エントリーから出願まで

STEP1

AO入学制度にエントリーする

巻末とじ込みのエントリーシート(またはホームページよりダウンロードも可)に必要事項を記入し、郵送または持参で提出してください。

STEP2

AO入学審査

エントリーシート提出後、指定日に面談を行います。ただし体験入学会等参加時に面談することもできます。面談日は本校よりご連絡します。

STEP3

入学内定通知書発行

本校で学びたいという意欲、適性が確認できれば随時、入学内定通知書を郵送いたします。

STEP4

入学願書提出

9月17日以降、10月31日までに願書類と入学内定通知書を同封して出願してください。出願に当たっては、2・3頁をご覧ください。

課題提出

入学内定通知書発行後、定期的に課題を提出していただきます。詳しくは担当者にお問い合わせください。

面談

本校以外での面談

青森市・秋田市・盛岡市・山形市・郡山市でも面談を行います。(詳しくは、巻末とじ込みのエントリーシートをご覧ください)

大学・短大併願制度

推薦入学生、AO入学生および特別奨学金制度、特待生希望者には適用されません。

大学・短大進学が第一志望で本校入学を第二志望にしている方は「大学・短大併願制度」をご利用ください。
本校に入学手続きをされた後、大学・短大の入学が決定し、本校の入学を取消される場合、納入された入学金全額を返還いたします。
この制度の利用希望者は、入学願書の所定欄に○印を記入のうえ提出してください。

(注) 願書提出時に併願希望の申し出がなされていない場合にはこの制度の適用は受けられません。
また、この制度は、4年制大学と短期大学に限り適用し、専門学校や各種学校、大学校、短期大学校などには適用されません。

併願希望者の手続きについて

- ①合格通知と同時に納付書が2枚送付されますので、入学金(100,000円)のみを1枚目の納付書で納入してください。
- ②**大学・短大併願制度の適用期限は平成26年3月25日まで**となっています。
大学・短大入学が決定した場合、大学・短大合格通知書のコピーを期限日までに郵送(当日消印有効)のうえ入学取消の手続きをしてください。
期限日以降の申し出は一切受けませんのでご注意ください。
- ③入学取消しの手続きを完了した方には、納入済の入学金を返還します。
※本校入学が決定した方は、2枚目の納付書により未納分の金額を納入してください。

外国人留学生の出願について

- 入学資格
 - ①外国において12年間の学校教育課程を修了した者、または、これに準ずる者であって、入国管理法に示された日本語能力の基準を満たしている者。
 - ②心身ともに健康である者。
 - ③入学から卒業までの学費、生活費等を確実に支弁できる者。
 - ④日本語教育振興協会が認定した教育施設で6ヶ月以上の教育を受けた者で、平成25年度中、出席率が80%以上である者。
(出席率が75%以上80%に満たない場合は、欠席理由と成績を総合的に判断し、入学資格ありと認める場合がある)
- 出願書類
 - ①入学願書 本校所定のもの
 - ②最終学校(母国)の卒業証書または卒業証明書および成績証明書(必要に応じ日本語訳文添付)
原則として、「原本」を提出して下さい。やむを得ずコピー(写し)を提出する場合は、現在在籍する学校の代表者に証明書をもらい提出して下さい。
ただし、入学するまでに「原本」を提出してください。※高等学校卒業程度認定試験合格者は合格証明書および成績証明書
 - ③カラー写真2枚(4cm×3cm) 写真の裏面に、氏名を明記の上、入学願書の表面と裏面の所定位置に各1枚を貼付してください。
 - ④パスポートの写し※旅券番号が記載されている頁と、現に有する在留資格・期間の記載されている頁
 - ⑤外国人登録証明書または在留カード(両面)の写し
 - ⑥日本語能力試験(N1またはN2)合格証明書、または、日本語学校等の修了証明書(または修了見込み証明書)と成績証明書(出席状況記入のもの)
 - ⑦保証人 原則として日本に居住する日本人または、在留資格のある外国人
 - ⑧推薦書 本校所定のもの(日本語学校校長または、在籍した学校長作成)
- 選考方法 書類選考、筆記試験(日本語)及び面接等により選考
- 出願期間 2013年10月1日(火)～2014年3月29日(土)
- 出願方法 出願に必要な上記書類(①～⑧)を取り揃え、必ず本人が来校の上、直接提出してください。

学生寮のご案内

本校の学生寮は、家庭的な雰囲気の中で落ち着いて勉強できるよう設備及び環境を整え、経済性・交通の便等を考慮して設置されています。また、管理面においても万全の配慮をしていますので、保護者の方々にも安心していただけるとおもいます。入寮希望者は次の点をご承知の上お申込みください。

入寮の申込みと入寮手続き

- 1.部屋は全て個室になります。入寮希望者は、入学願書の入寮申込欄および入寮申込書に記入しお申込みください。
- 2.申込み順に入寮していただきますが、部屋数には制限があり、申込み時期によっては入寮いただけない場合がありますので、早めに提出してください。
※大学併願希望者で入学確定の時期が遅い場合には、定員に達していることがあり入寮いただけないこともありますのであらかじめご了承ください。
- 3.入学手続きを完了しますと、2月中旬頃より改めて入寮に必要な書類をお送りいたしますので、それにより入寮手続きを行ってください。

学生寮の所在地と寮費 (単位:円)

女子寮	寮名	定員	所在地		TEL & FAX	
	北山寮	50名	〒981-0931	仙台市青葉区北山一丁目5番29号		022-271-5620
		寮関係費				入寮時納入金
入寮費(入寮時のみ)		寮費(1ヶ月分)	共益費(1ヶ年分)	保証金(入寮時のみ)		
	71,000	66,000	36,000	55,000	360,000	
<p>●寮費には、次のものが含まれています。 1.住居費 2.食費(朝・夕の2食) 3.冷暖房費 4.水道光熱費 5.入浴費 6.洗濯機使用料 7.衛生費 ※ただし、日曜、祝日および学校の指定する日(長期休暇等)の食事提供は行いません。</p>						

男子寮	寮名	定員	所在地		TEL & FAX	
	ドミトリー仙台一番町	126名	〒980-0811	仙台市青葉区一番町一丁目1番5号		022-263-0082
		寮関係費				入寮時納入金
		入寮費(入寮時のみ)	寮費(1ヶ月分)	共益費(1ヶ年分)	保証金(入寮時のみ)	
		Aタイプ	73,000	43,000	36,000	55,000
Bタイプ		76,000	46,000	36,000	55,000	305,000
Cタイプ	78,000	48,000	36,000	55,000	313,000	
<p>●寮費には、次のものが含まれています。 1.住居費 2.冷暖房費 3.水道光熱費 4.入浴費 5.洗濯機使用料 6.衛生費 ※食事の提供はありませんが、各フロアの共用ミニキッチン(無料)を使用できます。</p>						

※入寮時の納入金は、入寮費、共益費、保証金、寮費3ヶ月(4~6月)分となります。

※入寮後は、寮費3ヶ月分を3ヶ月ごとに納入していただくことになります。

※保証金は、1年間以上寮生活を続けることを条件にお預かりするもので、原則として卒業時に返還することになります。

なお、1年未満の退寮は返還されませんのでご了承ください。

※寮費については、年間の運営経費を算出根拠としていますので、休暇中でも割引することにはなりませんのでご了承ください。

※学生寮の運営管理は、(株)教育産業振興会に委託しています。

インターネット利用のご案内

本校の学生寮では、すべての部屋に高速インターネット回線を設置しています。いつでも無料でご利用いただけます。(パソコンは各自ご用意ください)

寝具リースのご案内

寮の寝具については、寝具リースがご利用いただけます。入寮希望者には、入寮手続き書類発送の際にご案内します。

●寝具一式のリース料は1年間で19,800円です。

●寝具一式の内訳は、掛布団、敷布団、毛布、枕、布団カバー、シーツ、枕カバー各1点。

※冬期間には毛布を1枚サービスで追加。

●毎月2回シーツ、布団カバー、枕カバーを無料洗濯交換。(4月のみ1回交換)

●リース期間中の破損、汚損は無料交換。

●入寮日に寝具を各寮にお届けします。

本校の寮以外を希望される場合

アパート・マンション等への入居希望者は、下記までご連絡ください。

本校特約の優良業者をご紹介します。

お問い合わせ先

東日本航空専門学校 事務局
TEL.0223-23-3344 (代)

第1条

本校は、わが国航空産業界を担う航空整備要員及び空港グランド要員の専門技術者を養成することを目指し、航空業界に関する先端技術を修得させ、もって社会の発展と福祉に貢献できる人材育成を目的とする。

第5条

本校の学年は4月1日に始まり、翌年3月31日に終わる。
2学年を次の2期に分ける。

- | | |
|----|----------------|
| 前期 | 4月1日から9月30日まで |
| 後期 | 10月1日から3月31日まで |

第6条

本校の休業日は、次のとおりとする。

1. 土曜日・日曜日
2. 国民の祝日に関する法律に規定する休日
3. 夏期休業 7月下旬から8月下旬まで
4. 冬期休業 12月下旬から1月初旬まで
5. 春期休業 3月下旬から4月上旬まで

第10条

本校の入学資格者は、次のとおりとする。

高等学校以上の学校教育を修了した者、又は本校においてこれと同等以上の学力があると認められた者。

第15条

学生が、疾病、その他やむを得ない事由によって学業を継続しがたいときは、保護者又は保証人連署の上、その事由を付して休学若しくは退学を願い出、校長の許可を受けなければならない。

- 2 休学の場合、その期間は1カ年以内とする。なお、休学は2カ年以上継続できない。
- 3 前項の者が復学しようとする場合は、校長の許可を受けなければならない。

第16条

授業科目成績の評価に基づいて、校長は課程修了の認定を行う。

- 2 所定の修業年限以上在学し、課程を修了したと認められた者には卒業証書を授与する。

第17条

前条により、航空機整備科、空港エンジニア科、エアポートビジネス科を修了した者には、専門士(工業専門課程)の称号を授与する。

第18条

成績優秀にして他の模範となる者は、これを褒賞することがある。

第19条

学校教育法施行規則第13条に該当する者は、これを退学させることがある。

第20条4

正当な理由がなく、所定の手続きを行わず授業料を3カ月以上滞納し、その後においても納入される見込みがないときは、出席停止又は退学をさせることがある。

第22条

航空機整備科における「航空整備士技能証明取得」に関する教育は、この学則及び別に定める規則により実施する。

奨学金制度 特待生制度 教育ローンのご案内

学ぶ気持ちをバックアップします。

本校では、経済的理由で進学が困難な方や、自分の力で進学を考えている方のために、本校独自の「特別奨学金制度」や「試験特待生制度」、「資格特待生制度」、「教育ローン」を設け、皆様の学ぶ気持ちを積極的にバックアップしています。また、日本学生支援機構の奨学金制度や、日本政策金融公庫など低利の公的教育ローンについても詳しく説明しています。ご家族と相談のうえ、積極的かつ有効に利用されることをおすすめいたします。

奨学金制度・特待生制度・教育ローンについてのご相談は

東日本航空専門学校 事務局

TEL. **0223-23-3344** (代)

〒989-2421 宮城県岩沼市下野郷字菱沼84番地

特別奨学金制度

特別奨学金制度は、本校に入学したいという意志がはっきりしているながら、経済的理由で進学が困難と認められる方で、進学目的がしっかりしており、本校学生として相応しいと認められる方を支援する本校独自の制度です。この奨学金は返済していただく必要はありません。希望者は下記をよく読んでいただき、この制度をご利用ください。

- 応募資格 下記の2つの条件に該当する者
 - ①本校にのみ入学を希望している者（専願者）
 - ②経済的事情により修学に支障がある者

● 特 典

区分	免除額	定員	選考方法
特別奨学生 A	30万円	若干名	書類選考により免除額を決定します
// B	20万円		

- 申込書類 3頁の出願書類に加え、下記の①～③の書類を必ず同封してください。※入学願書該当欄を○で囲んでください。
 - ①特別奨学金申込書（巻末とじ込み）
 - ②父母二人についての所得金額を証明する書類（主たる家計支持者が父母以外の場合には、その方の証明書類を提出してください。）
 - ・給与所得者の方は前年度の源泉徴収票の写し
 - ・農業、漁業、自営業の方は確定申告書の写し
 - ・年金受給者の方・失業されている方については、所得金額のわかる書類を添付してください。
 - ③住民票（世帯全員分のもの）※コピー不可

● 受付期間

受付期間	
[推薦入学・一般入学]	平成25年10月 1日(火)～平成25年10月31日(木)必着
[AO入学]	平成25年 9月17日(火)～平成25年10月31日(木)必着
※申込みは出願時のみ有効です。出願後の申込みは受付できません。	

- 選考方法 本校規定に基づき、提出された書類により審査します。
- 選考結果の通知 書類選考後、11月下旬までに本人宛に通知します。
※なお、特別奨学生の選考結果にかかわらず、入学基準に達している者には、入学選考合格通知書を事前に発行します。
- 入学手続き金 「選考結果」通知後、2週間以内に納入していただきます。
- 注意事項 この制度は、大学・短大併願希望者には適用されません。なお、「試験特待生制度」「資格特待生制度」と重複して申込みできますが、適用はいずれか一制度のみとなります。

試験特待生制度

試験特待生制度は、経済的負担を少しでも軽くしたいと考える方のため、本校独自の学力試験を受けていただき、その結果に応じて初年度学費より所定の金額を免除する制度です。希望者は、入学願書の所定欄に○印を記入してください。

- 申込基準 本校にのみ入学を希望している者（専願者）。

● 特 典

区分	免除額	定員	選考方法
試験特待生 A	30万円	若干名	選考の結果により免除額を決定します
// B	20万円		
// C	10万円		

- 申込書類 3頁の出願書類に加え、下記の書類を同封してください。※入学願書該当欄を○で囲んでください。
 - 試験特待生申込書（巻末とじ込み）

● 受付期間

区分	受付期間	試験日
第1期	[推薦入学・一般入学] 平成25年10月 1日(火)～平成25年10月31日(木)必着 [AO入学] 平成25年 9月17日(火)～平成25年10月31日(木)必着	平成25年11月 9日(土)
第2期	[推薦入学・一般入学] 平成25年11月 1日(金)～平成25年11月30日(土)必着	平成25年12月 7日(土)

- 選考方法 受付締切区分毎に学力試験により選考します。学力試験：国語総合（古文・漢文を除く）。
- 選考試験地 仙台市（東北電子）、青森市、秋田市、盛岡市、山形市、郡山市で実施します。
※試験特待生申込書に最寄りの試験地を必ず○で囲んでください。 ※本校の判断で選考試験地を変更して頂く場合もあります。
- 選考結果の通知 試験日から2週間以内に本人宛に通知します。
※なお、試験特待生の選考結果にかかわらず、入学基準に達している者には、入学選考合格通知書を事前に発行します。
- 入学手続き 詳細については、該当者にあらためて通知します。
- 注意事項
 - この制度は、大学・短大併願希望者には適用されません。
 - この制度は、「資格特待生制度」と重複して申込みできますが、適用はいずれか一制度のみとなります。
 - この制度は、「特別奨学金制度」と重複して申込みできますが、試験特待生第1期のみ申込み可能となり、また、適用はいずれか一制度のみとなります。

資格特待生制度

資格特待生制度は、下記の本校基準資格を取得されている方に、初年度学費より所定の金額を免除する制度です。対象となる方は全員が免除を受けられます。希望者は、入学願書の所定欄に資格取得コードを記入してください。

- **申込基準** 下記の2つの条件に該当する者
①本校にのみ入学を希望している者(専願者) ②本校が指定する基準資格のいずれかを有する者
- **特典**

区分	免除額	資格特待生 基準資格	資格コード
資格特待生A	30万円	実用英語技能検定2級(日本英語検定協会) ジュニアマイスターゴールド(全国工業高等学校長協会)	A-1 A-2
資格特待生B	20万円	実用英語技能検定準2級(日本英語検定協会) ジュニアマイスターシルバー(全国工業高等学校長協会)	B-1 B-2
資格特待生C	10万円	危険物取扱者乙種全類取得(総務省) 第二種電気工事士(経済産業省) 日本漢字能力検定2級(日本漢字能力検定協会)	C-1 C-2 C-3

※複数の資格を有する者は、上位の資格を適用します。

- **申込書類** 3頁の出願書類に加え、下記の書類を同封してください。※入学願書該当欄に資格コードを記入してください。上記合格証書の写し(コピー) ※入学後、原本の確認を行う場合もあります。
- **受付期間**

受付期間	
[推薦入学・一般入学]	平成25年10月1日(火)～平成26年3月31日(月)(当日消印有効)
[AO入学]	平成25年9月17日(火)～平成26年3月31日(月)(当日消印有効)

※出願後に資格取得された方でもお申込みいただけますが、平成26年3月31日(月)(当日消印有効)が提出期限となります。

- **選考結果の通知** 入学選考結果と同時に本人宛に通知します。
- **入学手続き** 詳細については、該当者にあらためて通知します。
- **注意事項**
 - この制度は大学・短大併願希望者には適用されません。
 - なお、「特別奨学金制度」「試験特待生制度」と重複して申込みできますが、適用はいずれか一制度のみとなります。



親族入学優遇制度

入学希望者のご両親、兄弟姉妹が東日本航空専門学校、東北電子専門学校または東北保健医療専門学校の卒業生か在校生の場合には、初年度学費より5万円を免除します。該当者は、入学願書の「親族入学優遇制度利用者欄」に必要事項を記入してください。

- **注意事項**
 - この制度は「特別奨学金制度」「試験特待生制度」「資格特待生制度」と重複して申込みできます。
 - また、大学・短大併願希望者にも適用されます。

お問い合わせ先

東日本航空専門学校 事務局
TEL.0223-23-3344 (代)

教育ローンのご案内

本校では、学費・寮費納入にかかる経済負担の軽減をはかる為、各種「教育ローン」を設けています。

	悠裕プラン 提携:ジャックス	学費サポートプラン 提携:オリコ
対象者	本校に入学または在学する学生の保護者の方で 安定した収入のある方	本校に入学または在学する学生の保護者の方で 安定した収入のある方
用途	学費及び寮費 (ただし、寮の保証金は除く)	学費
利用金額の上限	10万円以上500万円以下 (ただし、本校の学費・寮費の範囲内)	10万円以上500万円以下 (本校に納入する金額が上限となります)
返済利率	実質年率4.2%(固定) 平成25年3月1日現在	実質年率4.2%(固定) 平成25年3月1日現在
連帯保証人	原則不要	原則不要
必要書類	■ 新生入/合格通知書の写し+納付書(学費または寮費)の写し ■ 在学生/学生証の写し+納付書(学費または寮費)の写し	■ 新生入/合格通知書の写し+納付書(学費)の写し ■ 在学生/学生証の写し+納付書(学費)の写し
学納金の入金	ジャックスから本校指定口座へ直接振込になります。	オリコから本校指定口座へ直接振込になります。
返済方法	■ 通常返済(在学中から元金と分割手数料のお支払い) ■ ステップアップ返済(在学中は手数料のみのお支払い) ※共にボーナス併用払い可	■ 通常返済(在学中から元金と分割手数料のお支払い) ■ ステップアップ返済(在学中は手数料のみのお支払い) ■ 親子リレー返済 (卒業後にお支払いを学生(ご子息)に引継ぐプラン) ※共にボーナス併用払い可
返済期間	最長15年間(元金据置期間を含む)	最長12年間(元金据置期間を含む)
支払手段	民間金融機関(ゆうちょ銀行含む)からの口座自動振替	民間金融機関(ゆうちょ銀行含む)からの口座自動振替
支払日	毎月27日(金融機関の休業日の場合は翌営業日)	毎月27日(金融機関の休業日の場合は翌営業日)
申込方法	■ Web申込み(24時間365日 受付可能) 公式サイト http://www.jaccs.co.jp/yuyu/ ID:D092 パスワード:09253891	■ Web申込み(審査は原則1日) URL: http://orico.jp/gakusapo 《学校コード:06441893/申込みコード:0150》 ■ 電話申込み(郵送対応) 下記お問い合わせ先へご連絡下さい
問い合わせ先	株式会社ジャックス コンシューマデスク 0120-338-817	オリコ(株式会社オリココーポレーション) 学費サポートデスク 0120-517-325

返済例

悠裕プラン(ジャックス)				
お支払回数	据置月数	100万円		
		据置中	月々	お支払総額
36回	0	0円	29,613円	1,066,044円
	12			1,108,044円
	24	3,500円	29,613円	1,150,044円
	36			1,192,044円
60回	0	0円	18,506円	1,110,387円
	12			1,152,387円
	24	3,500円	18,506円	1,194,387円
	36			1,236,387円
120回	0	0円	10,219円	1,226,333円
	12			1,268,333円
	24	3,500円	10,219円	1,310,333円
	36			1,352,333円

※利用金額100万円の場合の返済例

学費サポートプラン(オリコ)	
利用合計額(残高)	毎月の最低支払額
10万円超~50万円以下	6,000円
50万円超~100万円以下	12,000円
100万円超~150万円以下	18,000円
150万円超~200万円以下	24,000円
200万円超~250万円以下	30,000円
250万円超~300万円以下	36,000円

※進級時等に追加申込みをしても、累計ご利用額が上記テーブル内であれば月々の支払金額は変わりません。

日本学生支援機構奨学金制度のご案内

本校では日本学生支援機構の奨学金を利用することができます。希望者には入学後に説明会（4月頃）を行います。また、高校在学中に申込みができる予約採用制度があります。詳しくは高等学校の日本学生支援機構担当者または先生にお尋ねください。

第一種奨学金

- **対象** 修業年限2年以上の学科に在籍する者で、人物・学業ともに特に優れ、経済的理由により著しく修学が困難な者で、次の基準を満たす必要があります。
 - **学力**
 - 1年次 高等学校または専修学校高等課程の2・3年生の成績が3.2以上の者。
高等学校卒業程度認定試験合格者で上記に準ずる者。
 - 2年次以上 成績が上位1/3以内の者。
 - **家計** 家計を支えている人の収入により選考します。
- **貸与月額** 自宅通学者…30,000円、53,000円 自宅外通学者…30,000円、60,000円
- **利息** 無利子です。
- **返還** 卒業後返還。月賦または月賦・半年賦併用から選択。返還月賦額は、貸与総額（返還総額）によってその額が定められています。（下表参照）

第二種奨学金

- **対象** 修業年限2年以上の学科に在籍する者で、人物・学業ともに優れ、経済的理由により修学が困難な者で、次の基準を満たす必要があります。
 - **学力**
 - 1.出身学校または在籍する学校における成績が、平均水準以上と認められる者。
 - 2.特定の分野で特に優れた資質能力を有すると認められる者。
 - 3.学修に意欲があり、学業を確実に修了できる見込みがあると認められる者。
 - 4.高等学校卒業程度認定試験合格者で上記のいずれかに準ずると認められる者。
 - **家計** 家計を支えている人の収入により選考します。
- **貸与月額** 3万、5万、8万、10万、12万の5種類から選択できます。
- **利息** 在学中は無利子です。卒業後は年利3.0%（有利子）を上限として定められます。
- **返還** 卒業後返還。月賦または月賦・半年賦併用から選択。返還月賦額は貸与総額により決定されます。（下表参照）

※家計支持者が失職、破産、倒産、病気、死亡または火災、風水害等により家計急変が生じ、緊急に奨学金が必要になった場合に申込みができる「緊急採用」「応急採用」の制度があります。随時ご相談ください。（但し、事由が発生したときから1年以内）

返済例

第一種奨学金 24カ月貸与

区分	自宅・自宅外	自宅通学者	自宅外通学者
貸与月額	30,000円	53,000円	60,000円
返還総額	720,000円	1,272,000円	1,440,000円
返還月賦額	6,666円	8,833円	9,230円
返還回数	108回(9年)	144回(12年)	156回(13年)

第二種奨学金 24カ月貸与（年利率3.0%で計算）

貸与月額	3万円	5万円	8万円	10万円	12万円
貸与総額	720,000円	1,200,000円	1,920,000円	2,400,000円	2,880,000円
返還総額	833,004円	1,448,002円	2,349,227円	3,018,568円	3,672,102円
返還月賦額	7,713円	10,055円	15,059円	16,769円	19,125円
返還回数	108回(9年)	144回(12年)	156回(13年)	180回(15年)	192回(16年)

※入学時特別増額貸与奨学金制度（有利子）

1年次において、入学月を始期として、奨学金の貸与を受ける方で下記の条件のいずれかを満たす方は、希望により入学月の基本月額に増額して貸与を受けることができます。（注：初回振込は入学後になりますので、入学前には貸与されません）

- ① 奨学金申請時の家計基準が条件以内の方（4人世帯の給与所得者の場合で、およその年収が400万円以下）。
- ② ①以外の方で「日本政策金融公庫」の国の教育ローンを利用出来なかったこと（申告）について次の書類を添付した方。
 - ・日本政策金融公庫の「国の教育ローン借入申込書（お客様控え）」のコピー
 - ・融資出来ない旨を記載した公庫発行の通知文のコピー

【入学時特別増額貸与奨学金の種類】

- ①100,000円 ②200,000円 ③300,000円 ④400,000円 ⑤500,000円（5種類の中から選択できます）

お問い合わせ先

東日本航空専門学校 事務局
TEL.0223-23-3344（代）

国の教育ローンのご案内

本校に入学、在学する学生は「国の教育ローン」を利用することができます。
この制度は、教育のために必要な資金を融資する公的なもので、入学時や在学中にかかる学費等の費用に幅広く利用いただけます。このローンは年間を通して受付けています。

- **ご利用対象者** 本校に入学・在学する学生の保護者
- **お 使 い 道** 学校納入金（入学金、授業料、教科書代など）、住居費用（敷金・家賃など）、通学費用、パソコン購入費、学生の国民年金保険料など。
- **ご 融 資 金 額** 学生1人につき300万円以内
※兄弟で入学、在学の場合はそれぞれ手続きが必要となります。
- **ご 返 済 期 間** 在学期間を含め15年以内
※交通遺児家庭または母子家庭の方については18年以内。
※在学期間内で元金の据置ができます。
- **金 利** 年2.45%(平成25年3月1日現在)
- **保 証** (公財) 教育資金融資保証基金の保証または連帯保証人1名以上
- **ご 返 済 方 法** ・毎月元利均等返済 ・ボーナス月増額返済

※融資にあたっては、日本政策金融公庫の審査を受けていただくことになります。

お問い合わせ先

日本政策金融公庫 仙台支店
〒980-8452 仙台市青葉区中央一丁目6番35号 東京建物仙台ビル9F TEL.022 (222) 5173
または、最寄りの日本政策金融公庫窓口およびお近くの金融機関窓口にご相談ください。

※上記の制度以外にも、各地方自治体の奨学金制度・交通遺児育英会の奨学金制度などもありますので、各窓口へ直接お問い合わせください。

ご不明な点は何でもご相談ください。

下記フリーダイヤル、Eメール、FAXなどで、お気軽にご相談ください。

専任のスタッフがあなたをお待ちしています。

また、お一人はもちろん、お友達やご家族と一緒に来校していただいても結構です。

相談内容

- 学科について
- カリキュラムについて
- 学費について
- 奨学金制度について
- 特待生制度について
- 教育ローンについて
- 学生寮について
- 入学手続きについて
- 学校見学について
- AO入学制度について
- その他 進路について

お問い合わせ

 **0120-509-373**

TEL.0223-23-3344 FAX.0223-23-2452

eメール info@ejair.ac.jp



受付/平日9:00~18:00 土曜9:00~15:00 (Eメール・FAXは24時間受付)

ホームページ <http://www.ejair.ac.jp/>

携帯サイト <http://www.ejair.ac.jp/m/>

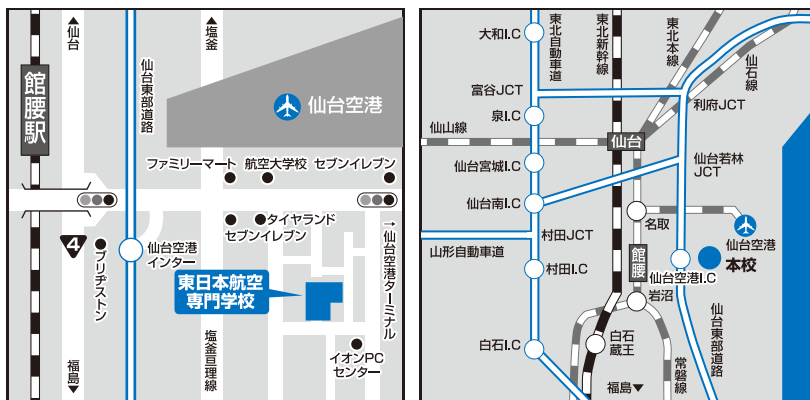

交通のご案内

JR東北本線・常磐線「館腰(たてこし)駅」から車で10分。

学校法人 日本コンピュータ学園
東日本航空専門学校

所在地/〒989-2421 宮城県岩沼市下野郷字菱沼84番地 TEL.0223(23)3344(代)

学園本部/〒980-0013 宮城県仙台市青葉区花京院一丁目3番1号(東北電子専門学校内) TEL.022(224)6501(代)